

Nur zur Information
Zeichnung noch nicht freigegeben

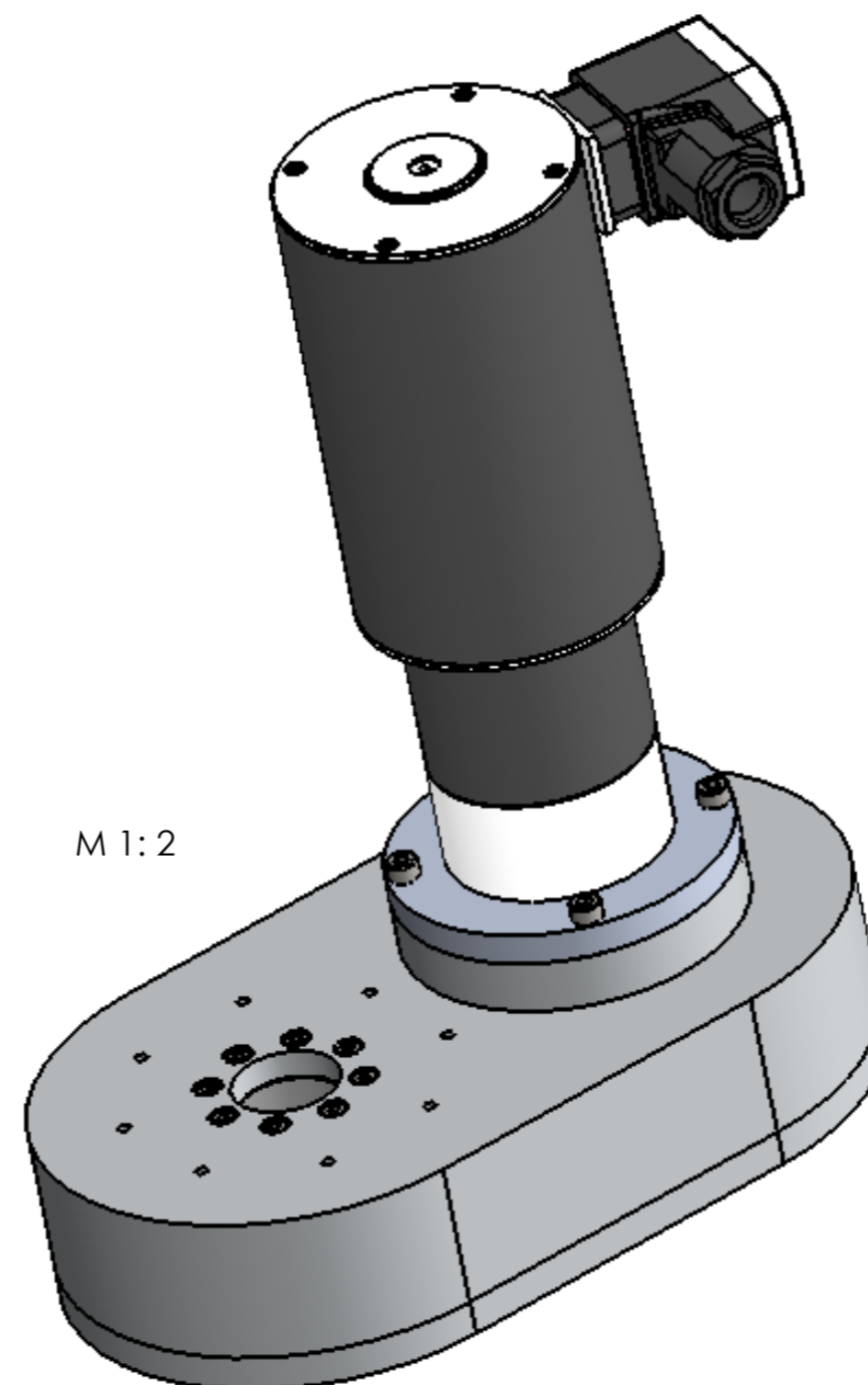

Auftragsnummer:	Allgemeintoleranzen DIN ISO 2768-gK		Maßstab: 1:2	Gewicht:
Oberflächenbehandlung:	Datum Erstellt 08.03.2013	Name U. Klinner	Material: Material <nicht festgelegt>	
Wärmebehandlung:	Schutzvermerk ISO 16016 beachten		Rohabmessung:	
	Gepr.	Norm.	Projekt:	
			Benennung: Zahnriementrieb	
Zust.	Änderungen	Datum	Name	UKlin Drives GmbH Hafenstraße 8 91301 Forchheim Germany info@uklin-drives.de
				Zeichnungsnummer: ZRT 0104-00018-00
				Status Format A2
				Version Blatt / von 2012 Blatt 1 / 2
				Sonstiges: